Лебедка монтажная электрическая

ТЛ-8А/10А/15

Технические характеристики



По вопросам продаж и поддержки обращайтесь:

Астана +7(7172)727-132, Волгоград (844)278-03-48, Воронеж (473)204-51-73, Нижний Новгород (831)429-08-12,
Екатеринбург (343)384-55-89, Краснодар (861)203-40-90, Санкт-Петербург (812)309-46-40, Красноярск (391)204-63-61,
Ростов-на-Дону (863)308-18-15, Москва (495)268-04-70, Самара (846)206-03-16, Новосибирск (383)227-86-73,
Уфа (347)229-48-12, Саратов (845)249-38-78 , Казань (843)206-01-48

единый адрес: psk@nt-rt.ru

сайт: pks.nt-rt.ru

Технические характеристики лебедки	ТЛ-8А	ТЛ-10А	ТЛ-15
Макс.тяг.усилие	8т	10т	15т
V навивки каната на 1-м слое	0,04м/сек	0,053м/сек	0,053м/сек
Канатоемкость барабана	300м	300м	300м
Мощн. эл/дв	7,5кВт	11кВт	15кВт
Тип тормоза	ТКГ-200	ТКГ-200	ТКГ-200
Диаметр каната	28мм	30,5мм	33,5мм
Вес лебедки без каната	2450кг	2620кг	2680кг
Электрический ток	380В	380В	380В

Область применения маневровой лебедки ТЛ-8А/10А/15:

Лебёдка электрическая ТЛ-8А/10А/15 предназначена для производства подъемнотранспортных операций при строительных, монтажных и других работах, а также для комплектации строительных подъемных устройств.

Лебедка не предназначена для подъема людей.

Климатическое исполнение "У", категория 2 по ГОСТ 15150-69

Современное конструктивное исполнение, возможность работы в различных климатических зонах, различной среде. Это позволяет удовлетворить практически любую потребность клиента.

Лебёдка электрическая предназначена для работы в следующих условиях:

- окружающая среда - невзрывоопасная;
- температура окружающей среды от плюс 40 до минус 40 С?;
- рабочее положение - крепление на горизонтальной площадке

Условия эксплуатации маневровой лебедки ТЛ-8А/10А/15:

Лебёдки электрические ТЛ-8А/10А/15 функционируют с приводом от электродвигателя, потому и называются электрореверсивными. Они работают от трёхфазной сети и чаще всего совместно с полиспастами.

Используются в качестве строительных подъемников.

Опускание груза происходит принудительно, это и гарантирует отличную безопасность работ.

Электропривод управляется выносным кнопочным пультом, поэтому, лебедка посредством пульта управляется дистанционно.

Состав маневровой лебедки ТЛ-8А/10А/15:

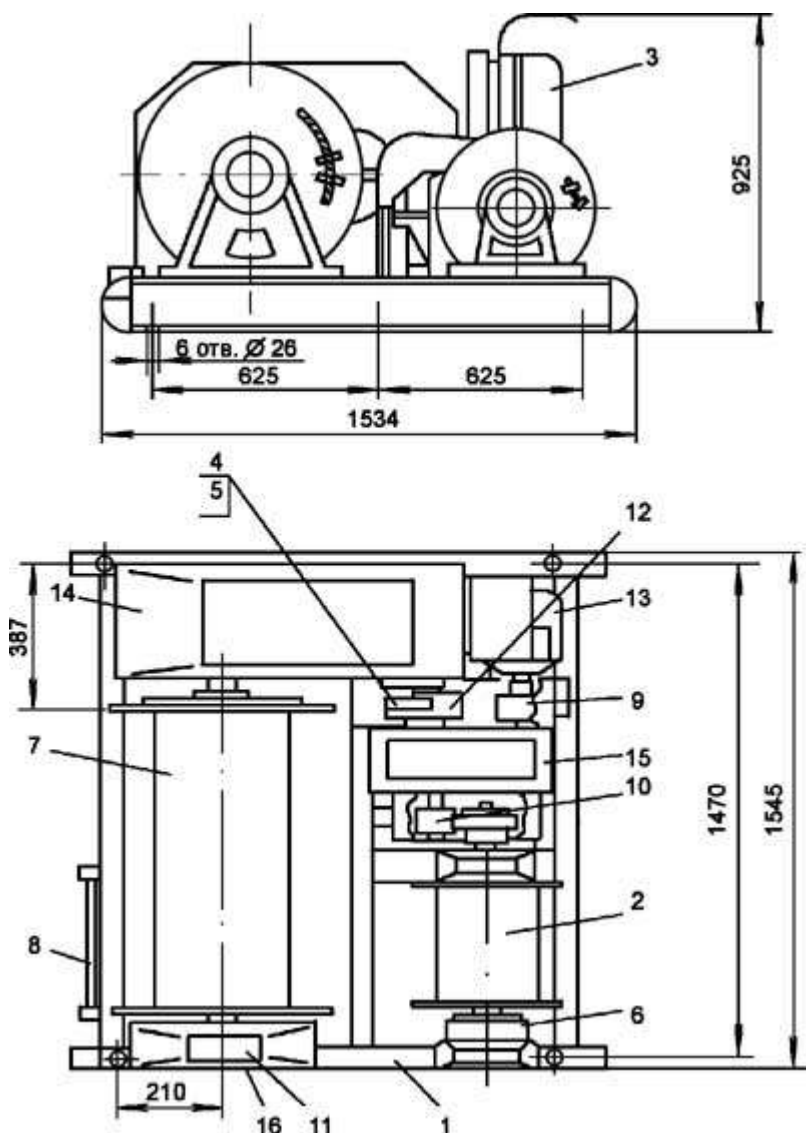

1. Рама
2. Барабан вспомогательный
3. Установка пусковой электроаппаратуры
4. Лента тормозная
5. Муфта кулачковая
6. Лента тормозная
7. Барабан в сборе
8. Ролик
9. Муфта
10. Шестерня
11. Корпус подшипника
12. Шестерня
13. Электродвигатель
14. Редуктор
15. Редуктор
16. Подшипник

По вопросам продаж и поддержки обращайтесь:

Астана +7(7172)727-132, Волгоград (844)278-03-48, Воронеж (473)204-51-73, Нижний Новгород (831)429-08-12, Екатеринбург (343)384-55-89, Краснодар (861)203-40-90, Санкт-Петербург (812)309-46-40, Красноярск (391)204-63-61, Ростов-на-Дону (863)308-18-15, Москва (495)268-04-70, Самара (846)206-03-16, Новосибирск (383)227-86-73, Уфа (347)229-48-12, Саратов (845)249-38-78, Казань (843)206-01-48

единый адрес: psk@nt-rt.ru

сайт: pks.nt-rt.ru